

画像処理を活用し、位置と角度の補正によりハーネスをピックアップ

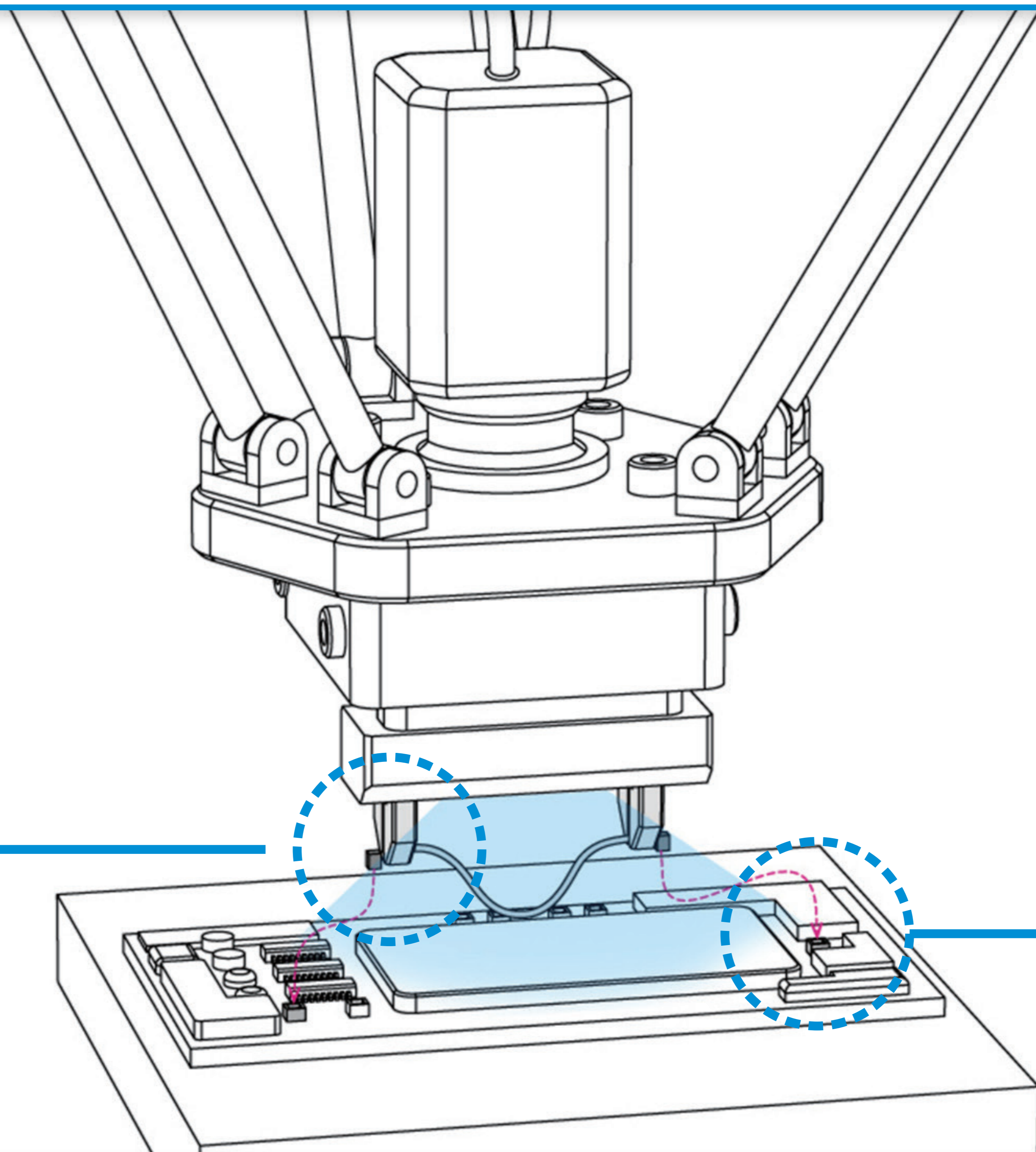

人の手のようにハーネスの溝へ挿入(カメラで補正し圧入)

課題

業務

人手による組立のバラつき
作業員の確保

技術

1本ずつのハーネスのピック
コネクタをレセプタクルに圧入

解決ポイント

- ① 位置、角度補正し
正確にピック
※カメラと画像処理を駆使
- ② カメラでレセプタクルの
位置を補正、
圧力センサを活用